



1
Gerät auf der Abdeckung oder dem Armaturenbrett ausrichten



2
Befestigungen anzeichnen und 4x vorbohren



3
Ein 8mm Loch für die Kabeldurchführung bohren



4
Kabel durch die Bohrung führen und das Gerät befestigen, Schrauben nur leicht anziehen, die Verkabelung wie unten gezeigt herstellen

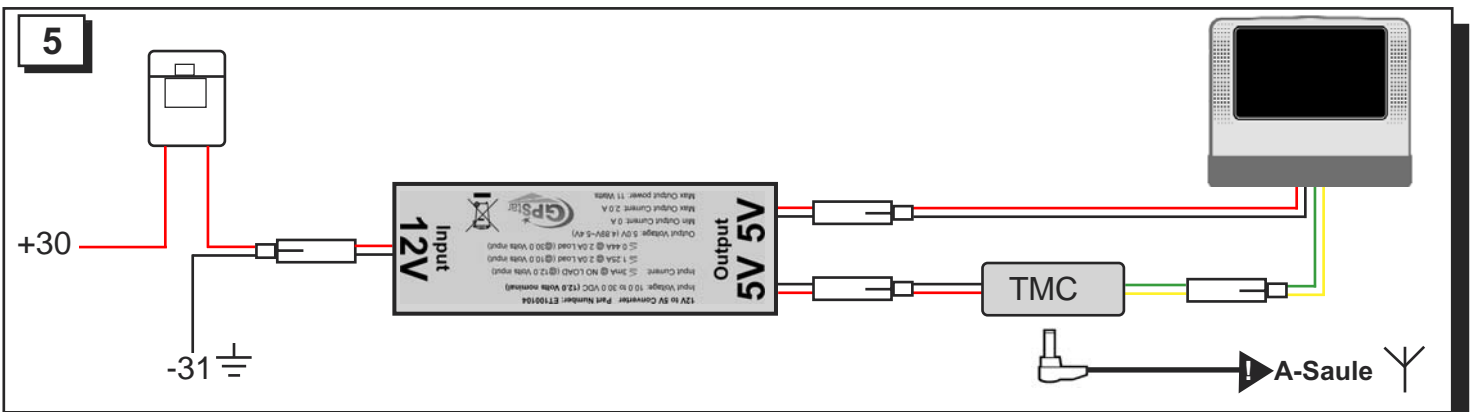

5
Am Radiostecker +30 (Dauerplus) und Masse (Karrosserie) anlöten und Kabel wie gezeigt verbinden. Dann die TMC-Antenne unter dem Armaturenbrett nach rechts verlegen und unter der A-Säulenverkleidung nach oben führen, dafür evtl. das Handschuhfach ausbauen